

新しいリーディング・カーの時代へ。NEW AGE CEDRIC

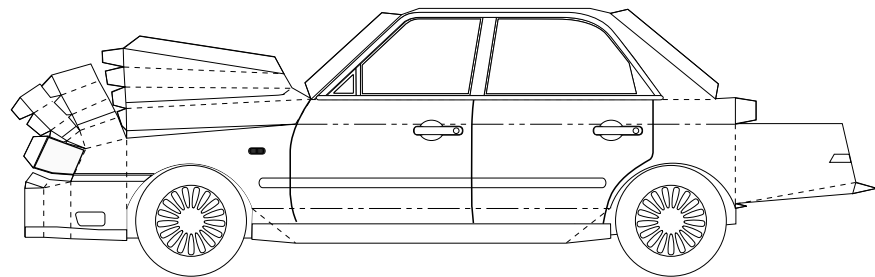

想像を超えたものと出会った時の、胸が高鳴るような喜び。
乗る人の気持ちをときめかせ、アクティブにする、
この思いこそ、ニューセドリックが、新しい高級車像として追求してきたものです。
気品と躍動感が美しく融和した斬新なデザイン、
心からのくつろぎをもたらす比類ない静かさ。
そして、安全性と環境への調和を積極的に図りながら、大きく進化した走り。
すべてが、高級車の方向を示す革新性を備えながら、
所有する喜びを、共に過ごす時間の豊かさをいちだんと深めています。
高級という意味を根本から革新する、ニューセドリック。
これからの高級車を導く、新しい流れをつくっていきます。



Cedric 300VIP



フロント1

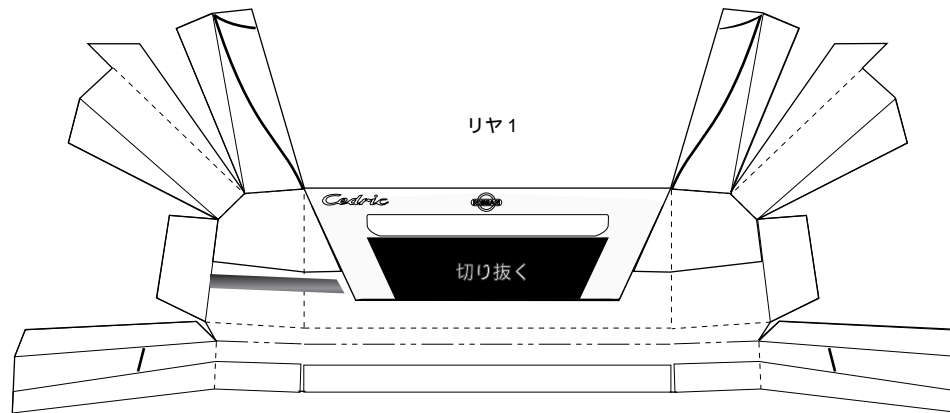
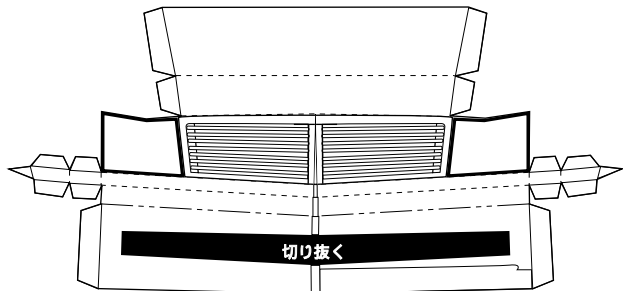

リヤ1

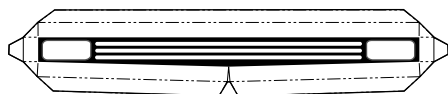

フロント2

フロント1のエアインテークを切り抜き、裏側から糊づけします。



ナンバープレート (フロント)

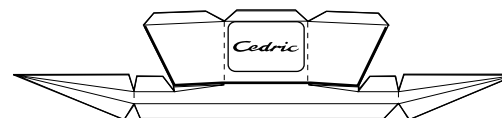

リヤ2

リヤ1の中央部を切り抜き裏側から糊づけします。

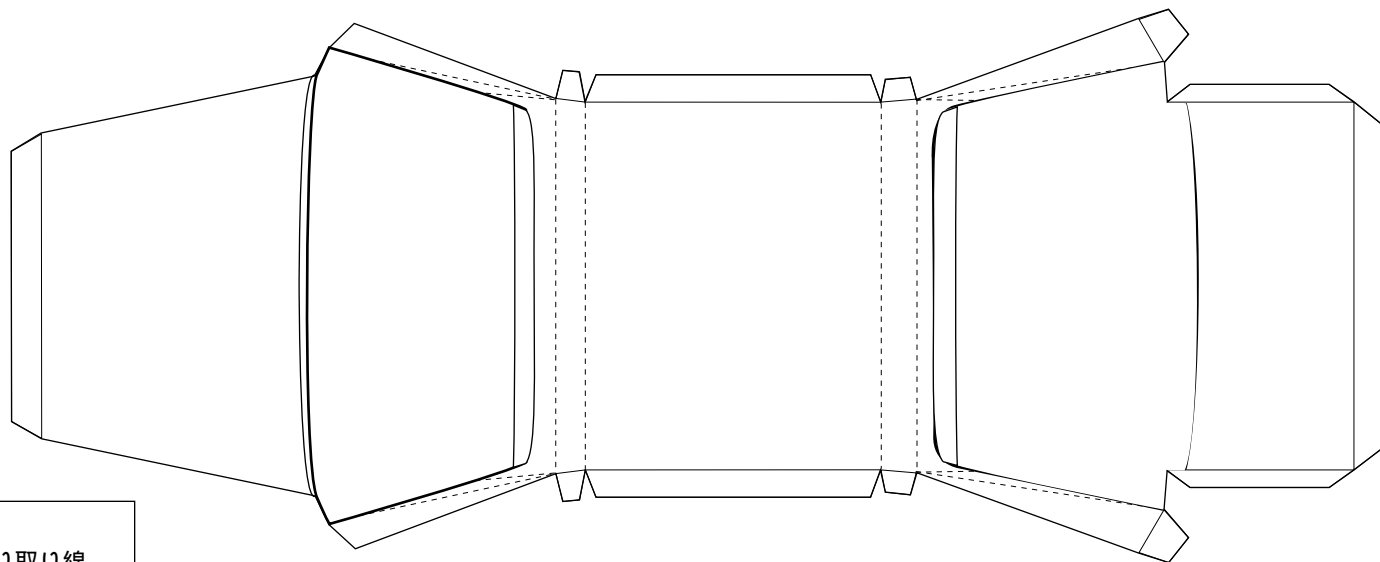

トップ

凡例

- 切り取り線
- 山折り
- - - - 谷折り

凡例

- 切り取り線
- - - 山折り
- - - 谷折り

左サイド

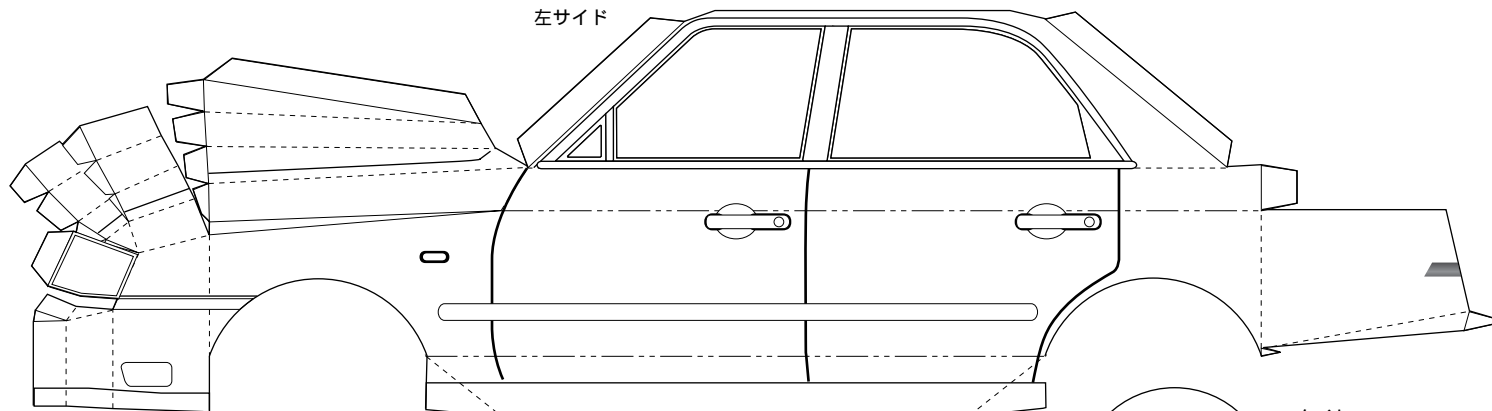

タイヤ

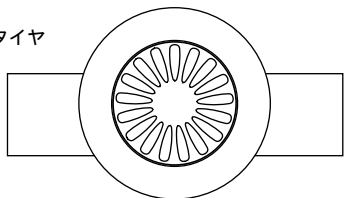

タイヤ

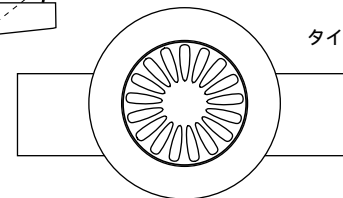

タイヤ

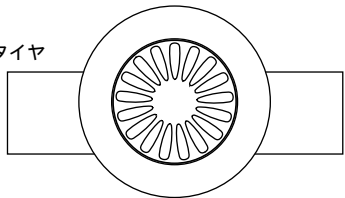

タイヤ

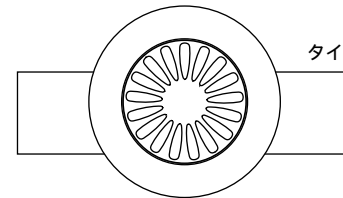

右サイド

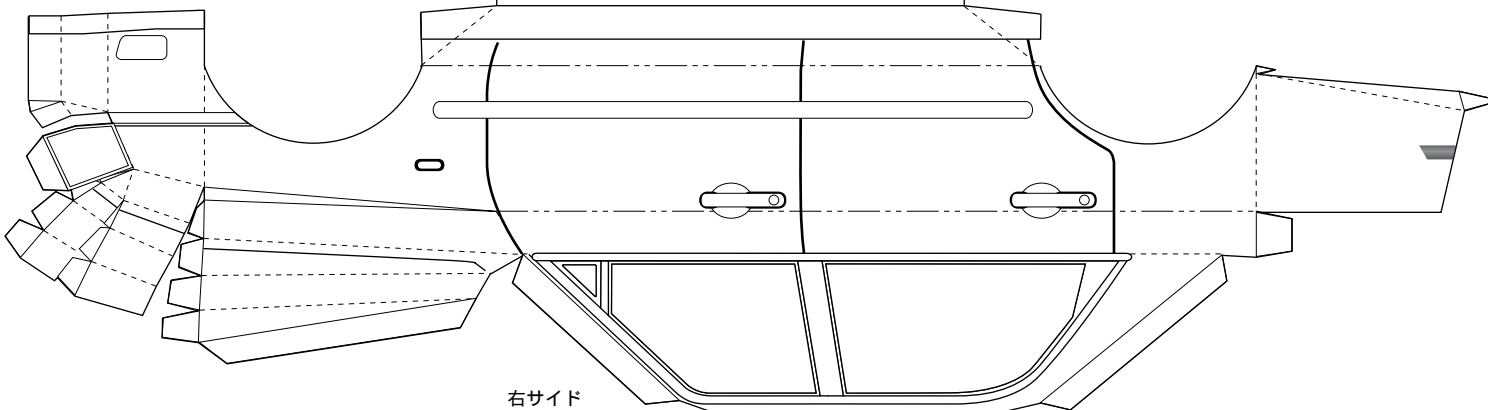

左バックミラー



右バックミラー

組み立てのポイント

Making Guide

用意するもの



カッターナイフ、はさみ
細かい部分まで正確に切り
抜くためにはデザインナイ
フがあると便利です。
折り線を出すときにもカッ
ターの背側を使うと折りや
すくなります。



接着剤
紙細工用の接着剤を使いま
しょう。エポキシ系の瞬間
接着剤はプリント部分を痛
めることがあります。



つまようじ
小さなのりしろに接着剤を
つけるときに便利です。



セロファンテープ
仮止めなどに使います。

画材
絵の具などお好きな画材で
着色してください。

【ご注意】

カッターやはさみを使うときは特に小さな
お子さまには十分ご注意ください。
紙や接着剤を扱いますので、ストーブやタ
バコなどの火気には十分ご注意ください。

切り抜きは正確に、折り線は丸みをつけて

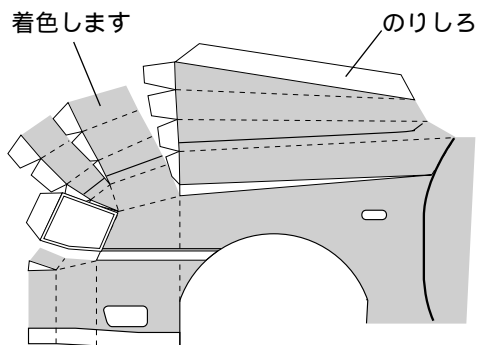

切り抜き線と折り線の区別は下記のようになっ
ています。

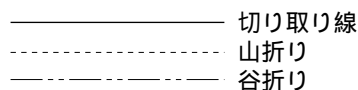

セドリックの特徴あるボリューム感をうまく出すた
めには「丸み」が大切です。
特にフロントボンネットと両サイドドア部分は折り
線を角をつけて折らず、線を目印にしていねいに曲面
を作っていくようにします。
このペーパークラフトは実車の雰囲気なるべく忠
実に再現するように作られており、少し複雑に感じ
られるかも知れません。まずはあわてずじっくりと
正確に切り抜くところから始めましょう。

ペーパークラフトカラーリング・コンクール に応募しませんか？

スタイリッシュなボディにクールなカラーリング！
あなたのフェイバリットカーをペーパークラフトで作
ってください。
作りながら考えると、車に対する新しい夢が見えるか
もしれません。

日産オリジナルペーパークラフトのページからホワイトバー
ジョンのPDFをダウンロードし、あなたのセンスでカラーリ
ングしたペーパークラフトをお送りください。

応募方法 /電子メール、もしくは郵送でお送りください。

【郵送の場合】

日産自動車株式会社
デジタルコミュニケーション室 ペーパークラフト係
〒104-8023東京都中央区銀座6-17-1

【電子メールの場合】

fva@m.lnissan.co.jp 宛

詳しくは日産オリジナルペーパークラフトホームページを
ご覧ください。

ペーパークラフトの作り方などについての個別のお問い合
わせにはお答えしておりません。
あしからずご了承ください。