

スーパーペーパークラフト

Vol.13

1/25 FORD F150 SUPER TRUCK

illustration / K. SHINOZAKI 篠崎均

今月のスーパー・ペーパークラフトは、NASCARシリーズの第2弾、スーパートラックの登場であります。しかも、モデルは、アメリカン・レーシングシーンでおなじみの、我らがT. J. クラーク選手の#23フォードF150! もちろん、NASCARマシンの特徴のひとつでもある細かなスポンサーステッカーも忠実に再現されています。頑張ってください。

基本的な作り方

1. 次のページのパーツを厚紙(ケント紙くらいの厚みがベスト)にカラーコピーする。もしくは厚紙にペーパーボンドで貼る。
 2. パーツを切り取り線に沿ってカットする。
 3. 完成写真をもとにパーツにアールをつける。
 4. 山折り、谷折りに沿って折り目をつける。山折りの場合はオモテ、谷折りの場合はウラにあらかじめカッターなどで軽くキズをつけておく。
 5. ボンドとテープを使って□の番号順に貼り合わせていく。基本的に左右対称のパーツは中心から接着すること。
- 用意するもの/ハサミ、カッター、マジック、セロテープ、合成ゴム系接着剤、クリップ、定規、デイトナバックナンバー、綿棒2本。

①基本となるアールのつけ方

片方の手でパーツを持ち上げながら、定規などを反対方向に滑らせる。イラストに表示されている青い線は、すべてアールをつける部分です。

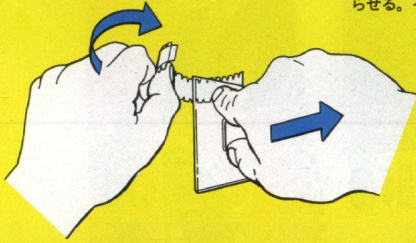

②タイヤの作り方

タイヤサイド17をすり鉢状に接着し、完全に乾いてから指で丁寧に脹らみをつける。

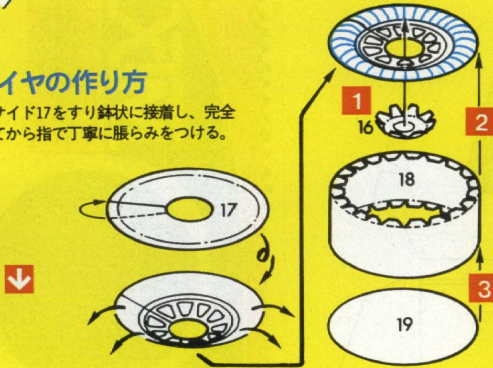

③メインボディの組み立て

☆印のパーツは左右とも順番通りに接着。

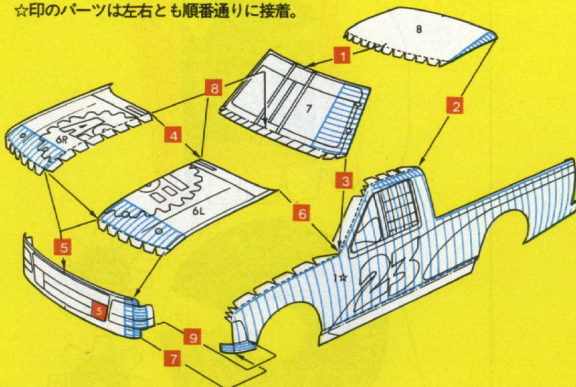

このキットは、紙でできる最高のレベルで設計されています。完成写真や実車のイラストをよく見て微妙なアールを目で盗み、ディテールまで表現して下さい。正確に組み立てるには各部の細かい作り方のイラストをよく見て、この説明書に書いてあること(とくに折り目の部分)は、確実に守って下さい。焦らず1日くらいかけて作るのがポイントです。

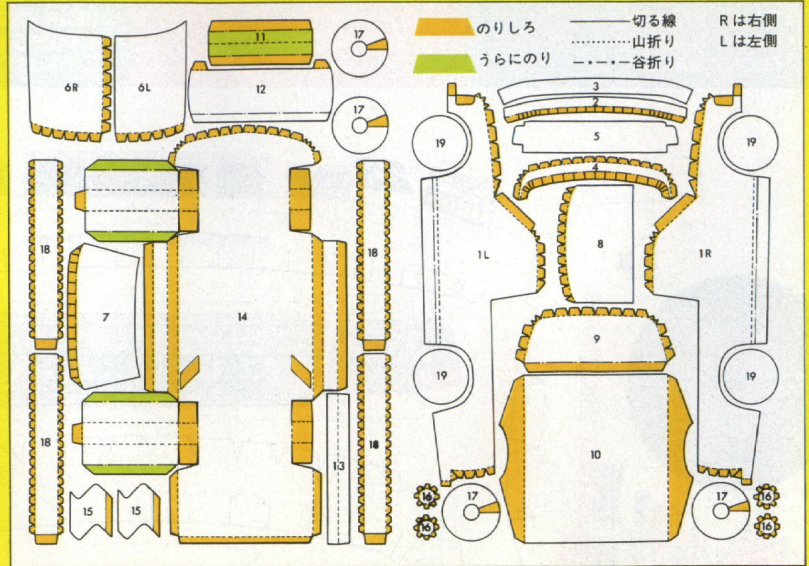

④リヤセクションの組み立て

綿棒はブラカラーなどで濃紺に塗ってから、片側を図のようにカットし、トノカバーの下から差し込んで接着。

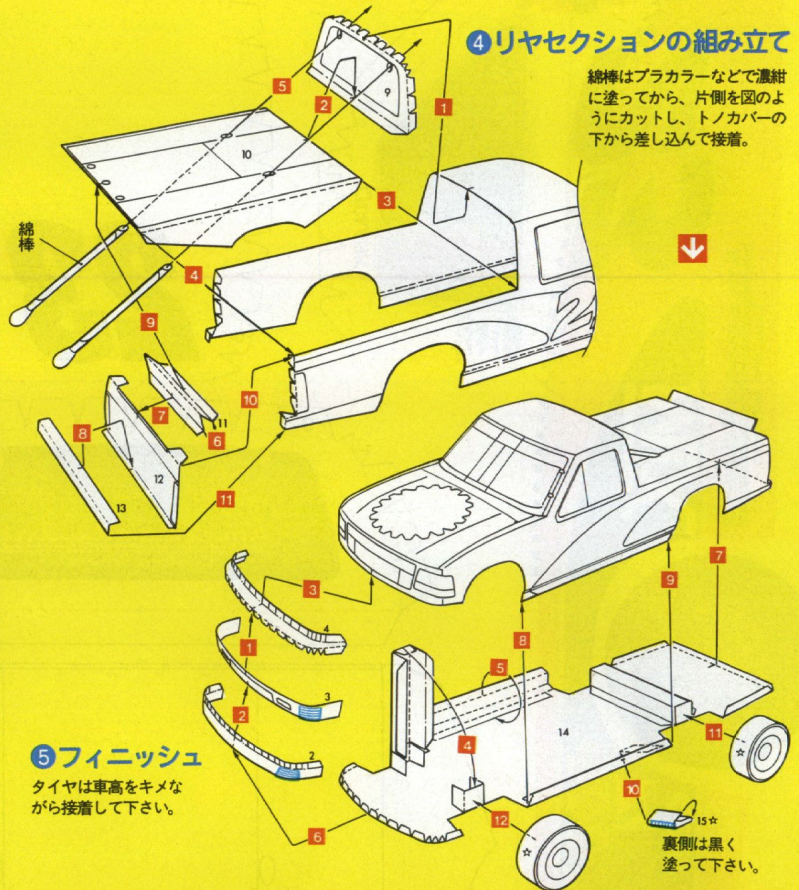

⑤フィニッシュ

タイヤは車高をキメながら接着して下さい。

裏側は黒く塗って下さい。

スーパートラックのレース場で売られているダイキャスト・モデルを超えるこのディテール! スーパーでしょ?



FORD F150 SUPER TRUCK

- ① MAIN BODY PANEL
- ② FRONT SPOILER
- ③ FRONT BUMPER
- ④ FRONT BUMPER
- ⑤ FRONT MASK

- ⑥ FRONT HOOD
- ⑦ FRONT WINDOW
- ⑧ ROOF PANEL
- ⑨ REAR WINDOW
- ⑩ TONO COVER

- ⑪ REAR SPOILER
- ⑫ REAR PANEL
- ⑬ REAR BUMPER
- ⑭ SHASSIS BOTTOM
- ⑮ EXHAUST TIP

- ⑯ WHEEL CENTER
- ⑰ WHEEL&TIRE SIDE
- ⑱ TIRE TREAD
- ⑲ TIRE INSIDE

